

JB1010 – Соединительная коробка с режимом защиты



ПРИМЕНЕНИЕ

- Автомобильные и ж/д весы, весы напольные
- Расширение существующих весов

СТАНДАРТНЫЕ ХАРАКТЕРИСТИКИ

- NEMA 4X Стекловолокно, усиленное полиэфиром (корпус)
- Предохранение переходного процесса датчика
- Установка передней панели
- Кабельная арматура

Число датчиков

- От 1 до 10

Номер#	Описание
36231.....	JB 1010

ТЕХНИЧЕСКИЕ ХАРАКТЕРИСТИКИ

JB1010

Кабельная арматура:	(12) нейлон 9,5 мм NPT Длина: от 3,99мм до 7,98мм
Разъемы:	Wago® без винтов, съемный и винтовой тип.
Подгонка:	регулировка 1КБ или 2,5К изоляция, регулировка (плюс, минус)
Переменный резистор:	100К Ом, металлокерамика с 22 поворотами
Корпус:	Стекловолокно – усиленный полиэфир NEMA 4X
Монтажная плата:	171,5мм x 120,7мм с покрытием antifungal

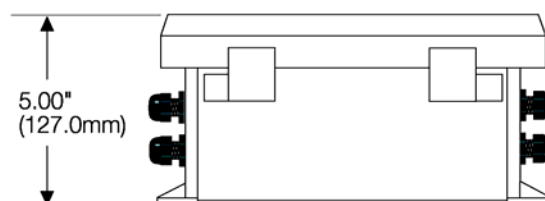
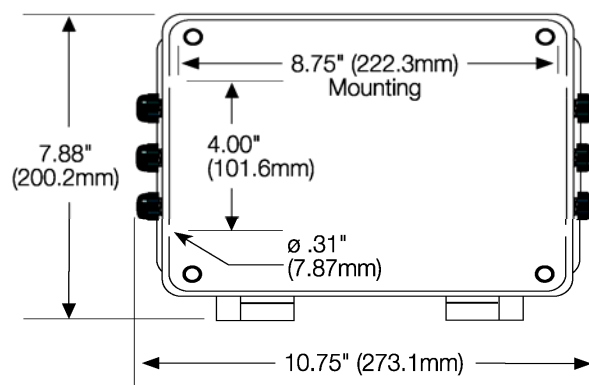

DKL, ltd Distributor of Rice Lake Weighing Systems (USA)